

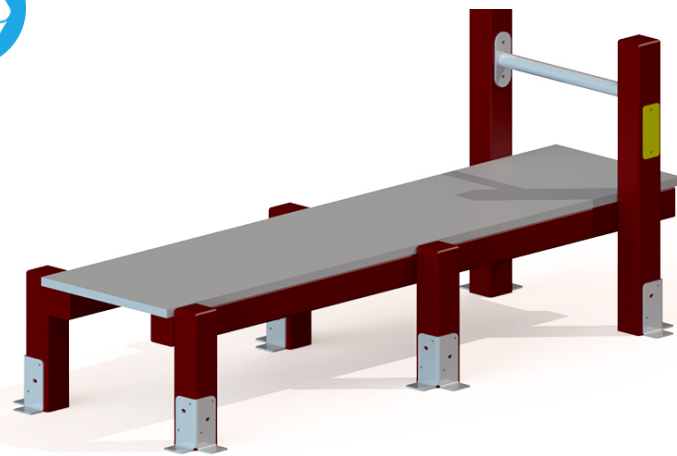

## LUMBARES



## ACTIVIDADES



### DESCRIPCIÓN

Modulo de ejercicio compuesto por una mesa y una barra horizontal par ejercitar los lumbares

### MATERIALES

- **PANELES:** Paneles de plástico 100 % reciclado de color gris e=25 mm.
- **POSTES Y ESTRUCTURA:** Perfil de plástico 100 % reciclado de color marrón de diferentes secciones (10x10; 8x40; 120x42...)
- **ELEMENTOS METÁLICAS:** ACERO S-235; AISI-304 (Tubos de deslizamientos, soportes columpios...)
- **CADENAS:** DIN 766 / AISI-304.
- **TORNILLERÍA:** Acero 8.8 DIN267, DIN 898, AISI-304.
- **CUERDAS:** Cuerdas reforzadas con hilos de acero galvanizado trenzado y cubiertos de polipropileno y UV estabilizado e=16 mm.
- **MUELLES:** Acero para muelles 50CrV4 con recubrimiento de poliamida PPA571.
- **ACABADOS:** Galvanizado en caliente, o plastificado PPA571.
- **TOBOGANES:** De plástico rotomoldeado (de 15-50 y 100 % de material reciclado) ; inox. AISI-304
- **ASIENTOS:** Plástico rotomoldeado o de caucho sintético con refuerzo aluminio.
- **ELEMENTOS DE PLÁSTICO:** Piezas de Nylon decorativas o funcionales (capsulas protectoras, asas, bolas ábacos, arandelas...)

### DATOS TÉCNICOS

#### CIMENTOS

**DIMENSIONES** 2,05 x 0,69 x 0,82 m  
**SUPERFICIE DE JUEGO** 5,05 x 3,69 m

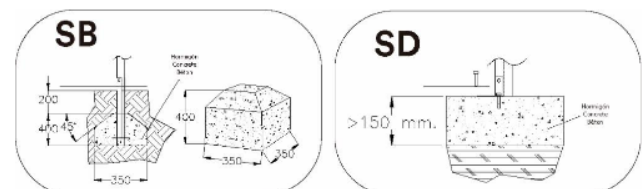

#### REPUESTOS:

Jolas pone a su disposición los repuestos necesarios para el perfecto estado del uso de todos sus elementos de juego.

## INSTALACIÓN



0,89 x 0,69 x 2,05 m



75,8 kg / kg



1 h / 2 operarios



De 12 a 99 años



1 usuarios

### Mantenimiento

Documento [JE-M001.pdf](#)

Revestimiento del  
suelo segun norma  
EN-16630:2015

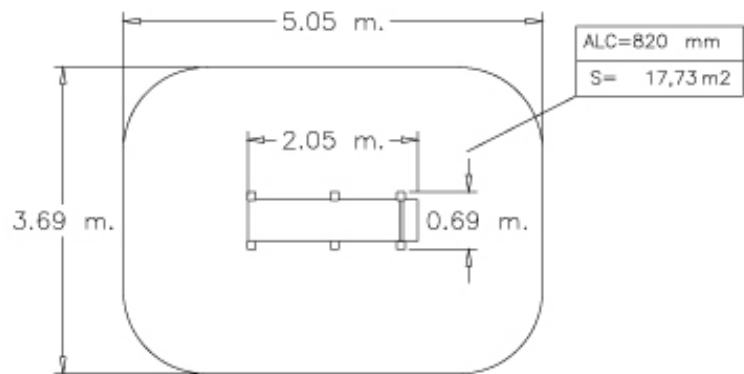
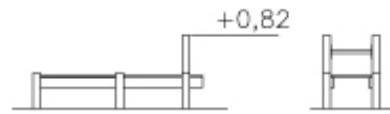

## IMÁGENES

### NORMA Y CERTIFICADOS:

JOLAS, se reserva el derecho de modificar sin previo aviso la información contenida en este documento.

